



TD

DECESPUGLIATRICI IDRAULICHE
HYDRAULIC FLAIL-HEDGER MOWERS
HYDRAULISCHER BOSCHUNGMAHER
DEBROUSSAILLEUSES HYDRAULIQUES
DESBROZADORA

TD37	Serien. Serial no. Seriennr. N. série Num. serie	02
------	--	----

TD42	Serien. Serial no. Seriennr. N. série Num. serie	02
------	--	----

CATALOGO DELLE PARTI DI RICAMBIO
SPARE PARTS CATALOGUE
ERSATZTEILKATALOG
CATALOGUE DE PIECES DETACHEES
CATALOGO DEL LAS PIEZAS DE RECAMBIO

**INDICE DELLE TAVOLE - INDEX OF PIECES - TABELLENINHALTSVIERZEICHNIS
INDEX DES PANNEAUX - INDICE DE LAS TABLAS**

TD37

TD42

A040

Telaio · Frame · Rahmen · Chassis · Bastidor

B068

Bracci · Arms · Arme · Bras · Brazos

C203

Impianto idraulico alimentazione · Feeding hydraulic system · Hydraulikanlage der versorgung · Installation hydraulique d'alimentation · Equipo hidraulico alimentacion

C204

Impianto idraulico servizi · Hydraulic installation to attachments · Hydraulikanlange fur ausrustungen · Installation hydraulique aux outils · Instalacion hidraulica equipos

C205

Comandi idraulici · Distributors · Stevergerate · Distributeurs · Distribuidores

C206

Comandi idraulici · Distributors · Stevergerate · Distributeurs · Distribuidores

D002

Martinetto · Jack · Zylinder · Vérin · Gato

D003

Martinetto · Jack · Zylinder · Vérin · Gato

D017

Martinetto · Jack · Zylinder · Vérin · Gato

G002

Moltiplicatore · Gear box · Getriebe · Multiplicateur · Multiplicador

H047

Impianto elettrico · Electric system · Elecktrische anlage · Installation electriques · Instalacion electricos

M053

Scambiatore di calore · Heat exchanger · Warmeaustauscher · Echangeur de chaleur · Intercambiador de calor

N007

Versione retroversa · Reverse Drive Version · Umkehrbare Ausföhrung · Version Reversible · Version Reversible

INDICE FIGURATIVO - PICTURE INDEX - ABBILDUNGSVERZEICHNIS
INDEX FIGURATIF - INDICE FIGURATIVO

TD37 TD42

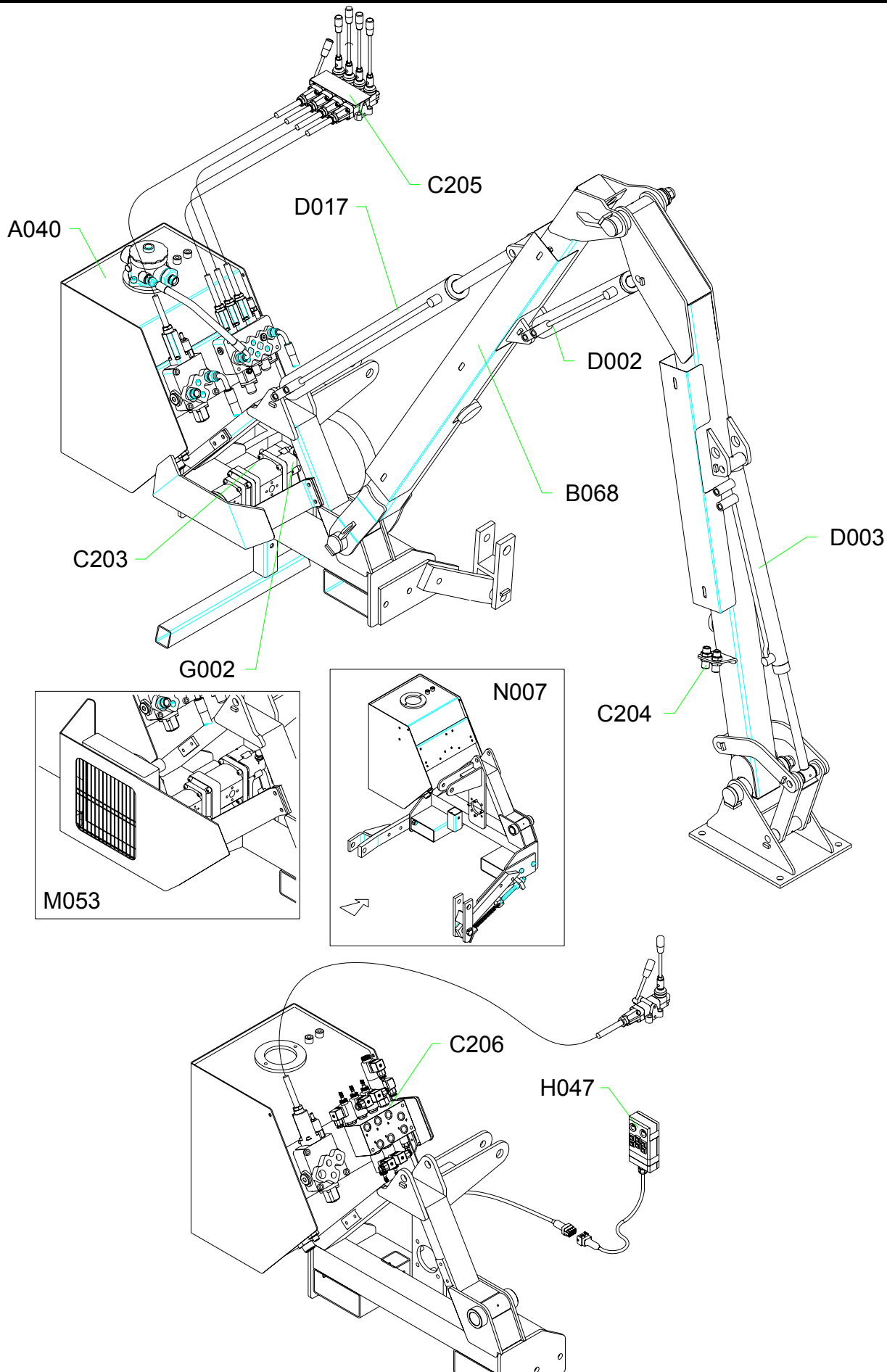

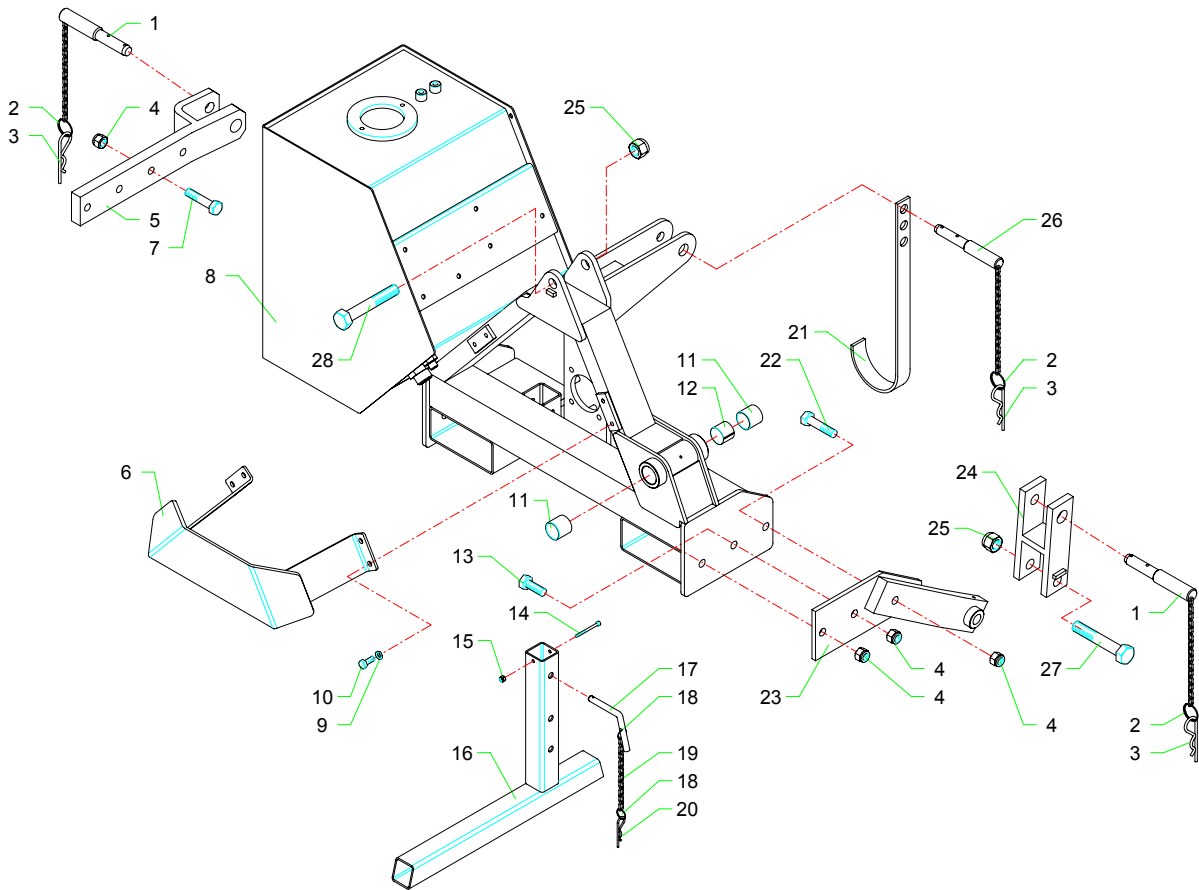

RIF	CODE	Qnt				UNI-DIN Sigla Initial Bezeichnung Sigle	Denominazione-Denomination-Bezeichnung Denomination-Denominacion				
		TD37	TD42				I	GB	D	F	E
1	F16110400	2	2								Spina · Pin · Stift · Goupille · Pasador hendido
2	2301115	3	3								Anello · Ring · Ring · Bague · Anillo
3	0340020	3	3			∅ 5					Copiglia · Split pin · Splint · Goupille · Pasador
4	0310004	6	6			M16 UNI 7474					Dado · Nut · Mutter · Ecrrou · Tuerca
5	TD46090600	1	1								Attacco · Linkage · Anschluss · Attelage · Ataque
6	TD42170300	1	1								Protezione · Guard · Schutz · Protection · Proteccion
7	0304010Z	3	3			M16x60 UNI 5737					Vite · Bolt · Schraube · Vis · Tornillo
8	TD42010100	1	1								Telaio · Frame · Rahmen · Chassis · Bastidor
9	0322003Z	4	4			M10 UNI 1751					Rondella · Washer · Scheibe · Rondelle · Arandela
10	0342005Z	4	4			M10x25 UNI 5739					Vite · Bolt · Schraube · Vis · Tornillo
11	1001014	2	2			∅35x39x50					Boccola · Bushing · Buchse · Bague · Casquillo
12	TD46140200	1	1								Distanziale · Spacer · Distanzstueck · Entretoise · Separador
13	0344006Z	2	2			M16x45 UNI 5739					Vite · Bolt · Schraube · Vis · Tornillo
14	0316014Z	1	1			M6x60 UNI 5931					Vite · Bolt · Schraube · Vis · Tornillo
15	0310012	1	1			M6 UNI 7473					Dado · Nut · Mutter · Ecrrou · Tuerca
16	023491	1	1								Piede · Pad · Fuss · Pied · Pie
17	10018	1	1								Perno · Pin · Zapfen · Goujon · Perno
18	2301074	2	2								Anello · Ring · Ring · Bague · Anillo
19	2301117	1	1								Catena · Chain · Kette · Chaîne · Banda
20	0340022	1	1			∅ 3					Copiglia · Split pin · Splint · Goupille · Pasador
21	F27070400	1	1								Supporto · Bracket · Halterung · Support · Soporte
22	0304012Z	1	1			M16x70 UNI 5737					Vite · Bolt · Schraube · Vis · Tornillo
23	TD46070600	1	1								Attacco · Linkage · Anschluss · Attelage · Ataque
24	TD46090700	1	1								Attacco · Linkage · Anschluss · Attelage · Ataque
25	0310006	2	2			M22 UNI 7474					Dado · Nut · Mutter · Ecrrou · Tuerca
26	F16110500	1	1								Spina · Pin · Stift · Goupille · Pasador hendido
27	0306013Z	1	1			M22x120 UNI 5737					Vite · Bolt · Schraube · Vis · Tornillo
28	0306014Z	1	1			M22x130 UNI 5737					Vite · Bolt · Schraube · Vis · Tornillo

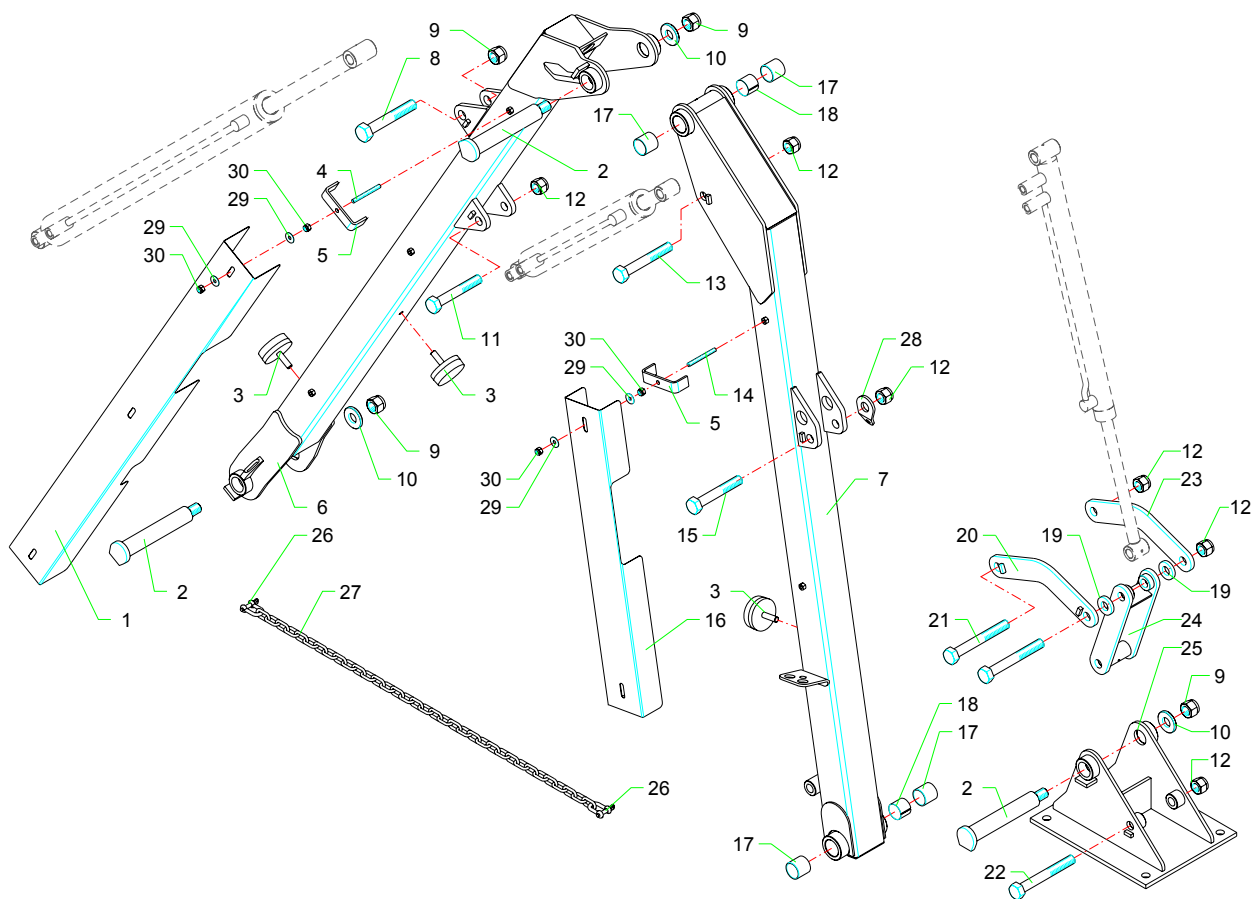

RIF	CODE	Qty				UNI-DIN Sigla Initial Bezeichnung Sigle	Denominazione-Denomination-Bezeichnung Denomination-Denominacion				
		TD37	TD42				I	GB	D	F	E
1	TD37170100	1					Protezione · Guard · Schutz · Protection · Proteccion				
1	TD42170100		1				Protezione · Guard · Schutz · Protection · Proteccion				
2	TD42110100	3	3				Perno · Pin · Zapfen · Goujon · Perno				
3	3201001	3	3		ø75		Tampone · Pad · Stopfen · Tampon · Tapon				
4	0320022Z	2	3		M8x80 UNI 5923		Vite · Bolt · Schraube · Vis · Tornillo				
5	TD36150700	4	5				Staffa · Clamp · Pratze · Etrier · Brida				
6	TD37210100	1					Braccio · Arm · Arm · Bras · Brazo				
6	TD42210100		1				Braccio · Arm · Arm · Bras · Brazo				
7	TD37210200	1					Braccio · Arm · Arm · Bras · Brazo				
7	TD42210200		1				Braccio · Arm · Arm · Bras · Brazo				
8	0306012Z	1	1		M22x110 UNI 5737		Vite · Bolt · Schraube · Vis · Tornillo				
9	0310006	4	4		M22 UNI 7474		Dado · Nut · Mutter · Ecrou · Tuerca				
10	TD46150100	3	3				Rondella · Washer · Scheibe · Rondelle · Arandela				
11	0305013Z	1	1		M20x110 UNI 5737		Vite · Bolt · Schraube · Vis · Tornillo				
12	0310005	6	6		M20 UNI 7474		Dado · Nut · Mutter · Ecrou · Tuerca				
13	0305015Z	1	1		M20x130 UNI 5737		Vite · Bolt · Schraube · Vis · Tornillo				
14	0320022Z		2		M8x80 UNI 5923		Vite · Bolt · Schraube · Vis · Tornillo				
14	0320020Z	2			M8x60 UNI 5923		Vite · Bolt · Schraube · Vis · Tornillo				
15	0305014Z	1	1		M20x120 UNI 5737		Vite · Bolt · Schraube · Vis · Tornillo				
16	TD42170200		1				Protezione · Guard · Schutz · Protection · Proteccion				
16	TD37170200	1					Protezione · Guard · Schutz · Protection · Proteccion				
17	1001014	4	4		ø35x39x50		Boccola · Bushing · Buchse · Bague · Casquillo				
18	TD46140200	2	2				Distanziale · Spacer · Distanzstueck · Entretoise · Separador				
19	TD36150400	2	2		ø20x42x7,5		Rondella · Washer · Scheibe · Rondelle · Arandela				
20	TD42200300	1	1				Leva · Lever · Hebel · Levier · Palanca				
21	0305017Z	2	2		M20x150 UNI 5737		Vite · Bolt · Schraube · Vis · Tornillo				
22	0305020Z	1	1		M20x180 UNI 5737		Vite · Bolt · Schraube · Vis · Tornillo				
23	TD42200200	1	1				Leva · Lever · Hebel · Levier · Palanca				
24	TD42200100	1	1				Puntone · Strut · Druckstab · Etai · Puntal				
25	TD42070100	1	1				Attacco · Linkage · Anschluss · Attelage · Ataque				
26	0356004	2	2		ø 8		Grillo · Shackles · Schäkel · Manilles · Grillete				
27	TD36230200	1	1				Catena · Chain · Kette · Chaîne · Banda				
28	TD36111100	1	1				Attacco · Linkage · Anschluss · Attelage · Ataque				

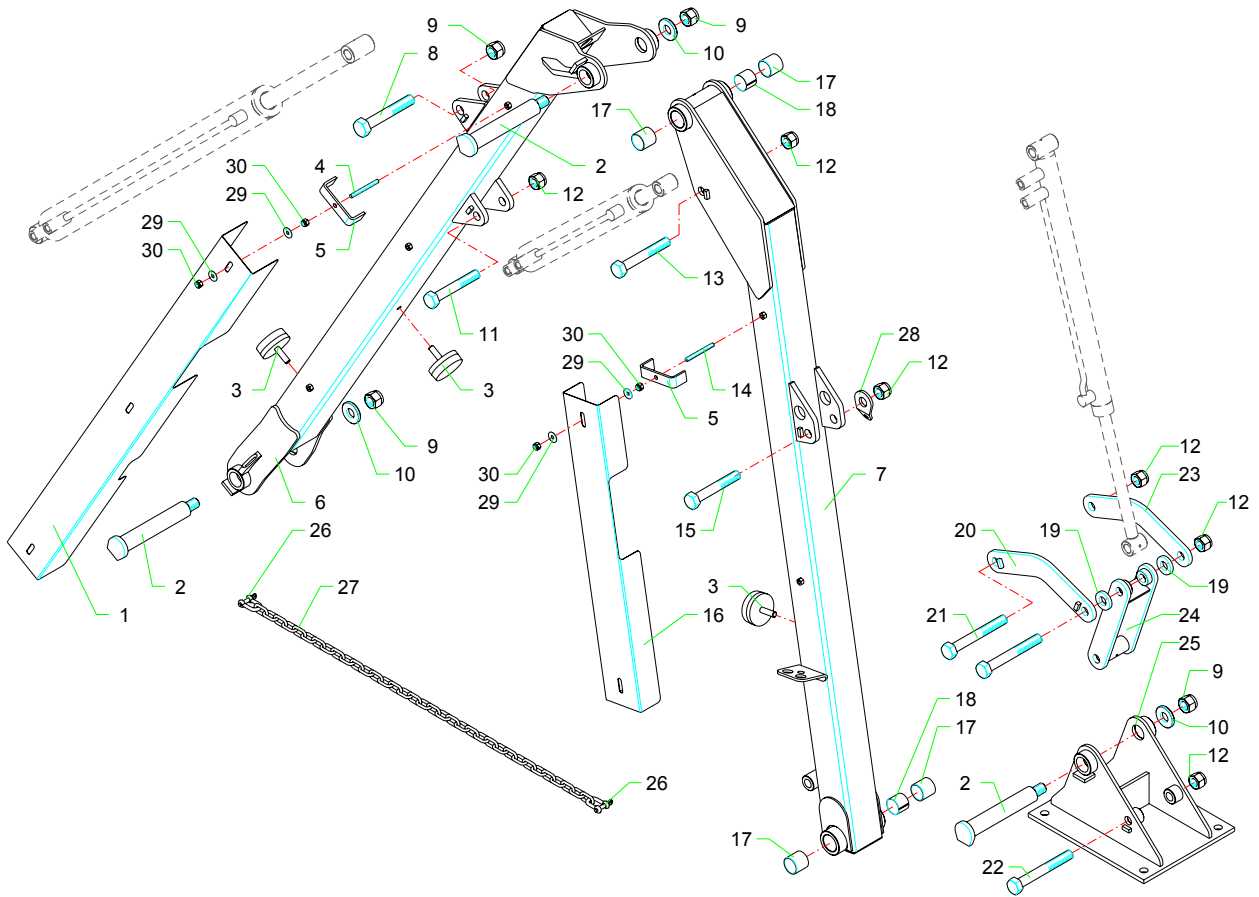

RIF	CODE	Qnt				UNI-DIN Sigla Initial Bezeichnung Sigle	Denominazione-Denomination-Bezeichnung
		TD37	TD42				Denomination-Denominacion
29	0349001Z	8	10			M8 UNI 6593	I GB D F E Rondella · Washer · Scheibe · Rondelle · Arandela
30	0310001	8	10			M8 UNI 7474	Dado · Nut · Mutter · Ecrou · Tuerca

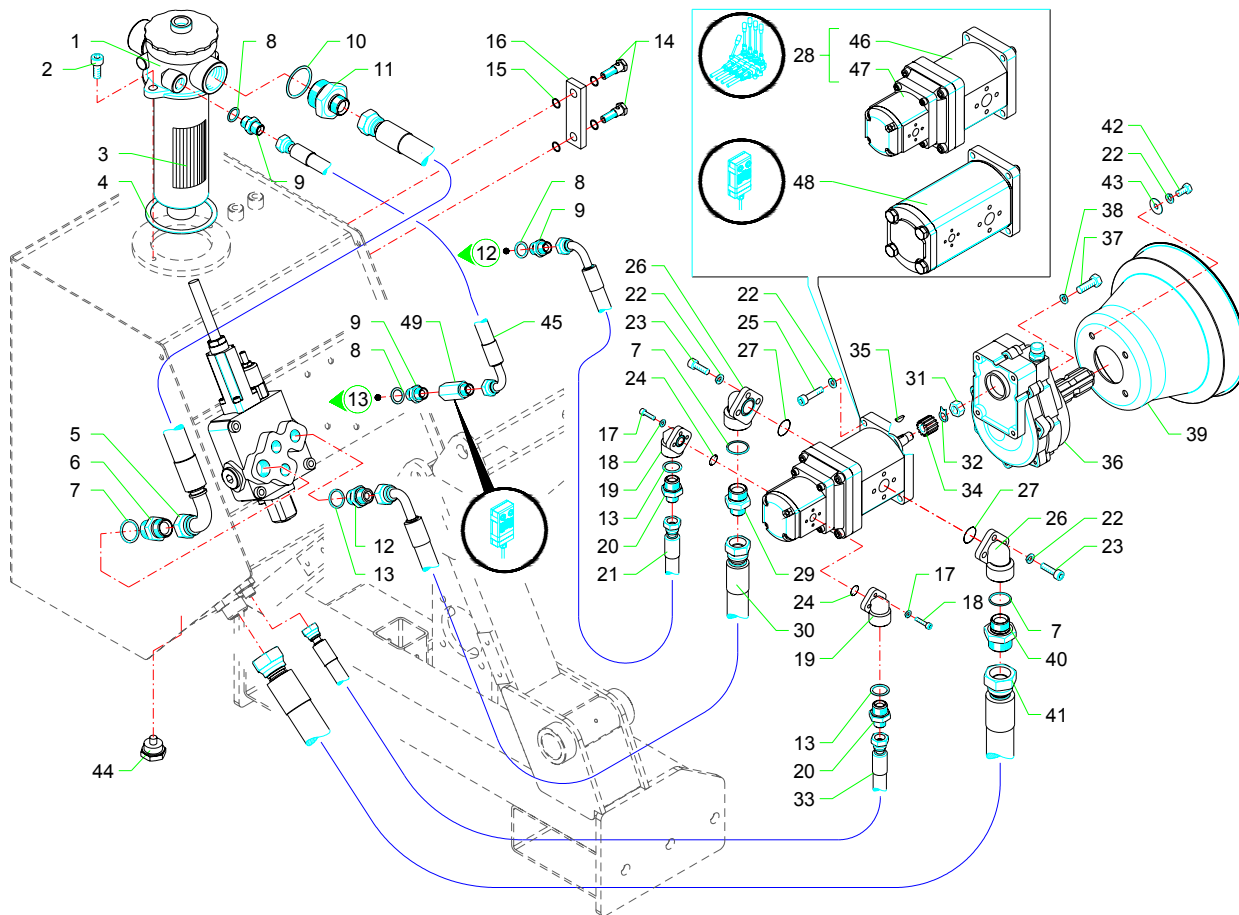

RIF	CODE	Qty				UNI-DIN Sigla Initial Bezeichnung Sigle	Denominazione-Denomination-Bezeichnung Denomination-Denominacion				
		TD37	TD42				I	GB	D	F	E
1	0413034	1	1			FIS 150/3 DE	Filtro · Filter · Filter · Filtre · Filtro				
2	0318005Z	2	2			M10x20 UNI 5931	Vite · Bolt · Schraube · Vis · Tornillo				
3	0413035	1	1				Cartuccia · Cartridge · Filterensatz · Cartouche · Cartucho				
4	0413036	1	1				Guarnizione · Gasket · Dichtung · Joint · Empaquetadura				
5	0504100	1	1			3/4"G L=750	Tubo · Pipe · Schlauch · Tuyau · Tubo				
6	0402006	2	2			3/4"G	Niplo · Nipple · Nippel · Niplo · Niple				
7	0408006	3	3			3/4"G	Rondella · Washer · Scheibe · Rondelle · Arandela				
8	0408003	3	3			3/8"G	Rondella · Washer · Scheibe · Rondelle · Arandela				
9	0402003	3	3			3/8"G	Niplo · Nipple · Nippel · Niplo · Niple				
10	0408008	1	1			1"1/4G	Rondella · Washer · Scheibe · Rondelle · Arandela				
11	0401010	1	1			1"1/4 - 3/4"G	Riduzione · Nipple · Nippel · Adapteur · Reduccion				
12	0402004	1	1			1/2"G	Niplo · Nipple · Nippel · Niplo · Niple				
13	0408004	3	3			1/2"G	Rondella · Washer · Scheibe · Rondelle · Arandela				
14	0418038	2	2			M10 Sofima	Vite cava · Hollow Screw · Hohlschraube · Vis creuse · Tornillo hueco				
15	0418037	1	1				Guarnizione · Gasket · Dichtung · Joint · Empaquetadura				
16	0418003	1	1				Spia livello · Level indicator · Pegel controllampe · Indicator niveau · Indicator de nivel				
17	0322011Z	6	6			M5 UNI 1751	Rondella · Washer · Scheibe · Rondelle · Arandela				
18	0315007Z	6	6			M5x20 UNI 5931	Vite · Bolt · Schraube · Vis · Tornillo				
19	1304023	2	2			RGG 26/12	Flangia · Flange · Flansch · Flasque · Brida				
20	0401004	2	2			1/2"G - 3/8"G	Riduzione · Nipple · Nippel · Adapteur · Reduccion				
21	0502020	1	1			3/8"G L=800	Tubo · Pipe · Schlauch · Tuyau · Tubo				
22	0322002Z	10	10			M8 UNI 1751	Rondella · Washer · Scheibe · Rondelle · Arandela				
23	0317006Z	6	6			M8x25 UNI 5931	Vite · Bolt · Schraube · Vis · Tornillo				
24	OR015	2	2				Guarnizione · Gasket · Dichtung · Joint · Empaquetadura				
25	0317007	4	4			M8x30 UNI 5931	Vite · Bolt · Schraube · Vis · Tornillo				
26	1304006	2	2			RGG 40/34	Flangia · Flange · Flansch · Flasque · Brida				
27	OR814	2	2				Guarnizione · Gasket · Dichtung · Joint · Empaquetadura				
28	1501116	1	1			25,5+3,8 18120c1800	Pompa · Pump · Pompe · Pompe · Bomba				
29	0401006	1	1			3/4"G - 1/2"G	Riduzione · Nipple · Nippel · Adapteur · Reduccion				
30	0509042	1	1			5/8 G L=700	Tubo · Pipe · Schlauch · Tuyau · Tubo				
31	0309011	1	1			M12x1,25 UNI 5589	Dado · Nut · Mutter · Ecrou · Tuerca				
32	003260005000	1	1			ø 12	Rondella · Washer · Scheibe · Rondelle · Arandela				
33	0516001	1	1			3/8"G L=550	Tubo · Pipe · Schlauch · Tuyau · Tubo				

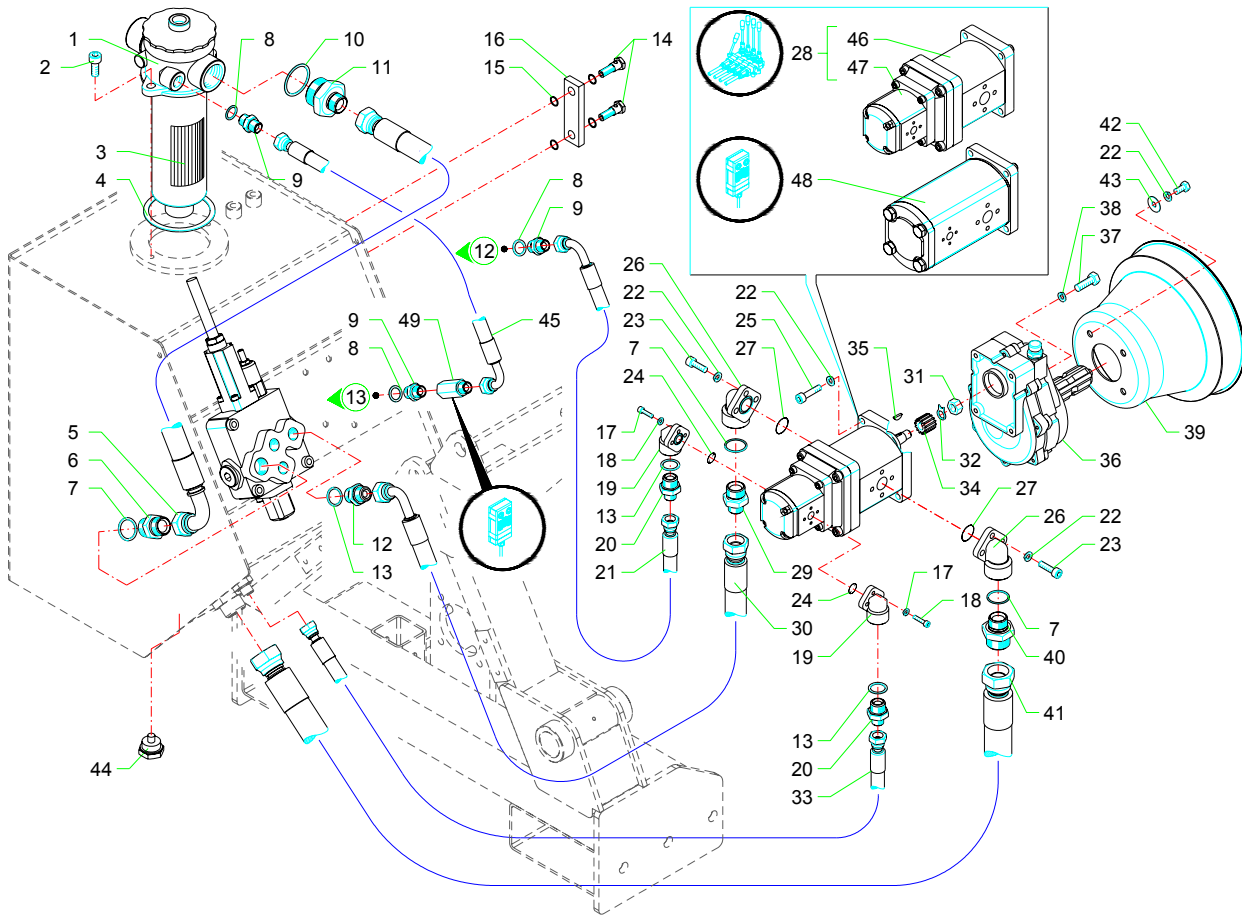

RIF	CODE	Qty				UNI-DIN Sigla Initial Bezeichnung Sigle	Denominazione-Denomination-Bezeichnung Denomination-Denominacion				
		TD37	TD42				I	GB	D	F	E
34	1302001	1	1			M02/14	Mozzo · Hub · Nabe · Manchon · Cubo				
35	0350001	1	1			3x6,5 UNI 6606	Linguetta · Tongue · Keil · Clavette · Lengueta				
36	1401003	1	1			ML32 1/3,8	Moltiplicatore · Gear box · Getriebe · Multiplicateur · Multiplicador				
37	0342006Z	4	4			M10x30 UNI 5739	Vite · Bolt · Schraube · Vis · Tornillo				
38	0322003Z	4	4			M10 UNI 1751	Rondella · Washer · Scheibe · Rondelle · Arandela				
39	1701011	1	1				Cuffia · Guard · Schutz · Protecteur · Casqueta				
40	0401009	1	1			1"G - 3/4"G	Riduzione · Nipple · Nippel · Adapteur · Reduccion				
41	0515001	1	1			1"G L=550	Tubo · Pipe · Schlauch · Tuyau · Tubo				
42	0347006Z	4	4			M8x20 UNI 5739	Vite · Bolt · Schraube · Vis · Tornillo				
43	0349001Z	4	4			M8 UNI 6593	Rondella · Washer · Scheibe · Rondelle · Arandela				
44	0418033	1	1			KMC26 3/4"G	Tappo · Cap · Stopfen · Buchon · Tapon				
45	0502073	1	1			3/8"G L=400	Tubo · Pipe · Schlauch · Tuyau · Tubo				
46	1501117	1	1			SNP2/25D C041 LBD3	Pompa · Pump · Pompe · Bombe · Bomba				
47	1501118	1	1			SNP1/3,8D SC1C	Pompa · Pump · Pompe · Bombe · Bomba				
48	1501109	1	1			PLP20.25+10.2,5 CAS	Pompa · Pump · Pompe · Bombe · Bomba				
49	0426010	1	1			3/8"G L=25	Prolunga · Extension · Verlaengerung · prolonge · Prolungacion				

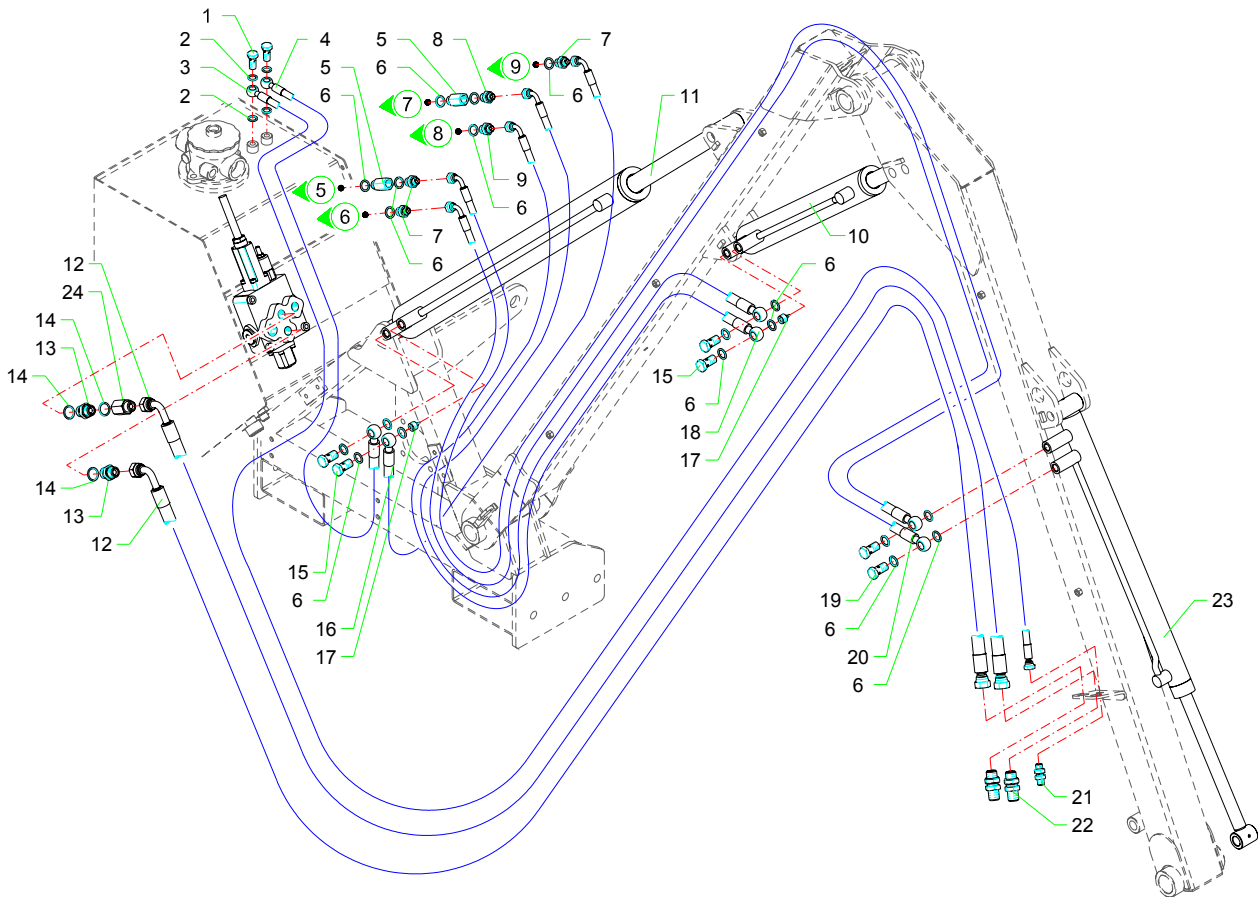

RIF	CODE	Qty				UNI-DIN Sigla Initial Bezeichnung Sigle	Denominazione-Denomination-Bezeichnung Denomination-Denominacion				
		TD37	TD42				I	GB	D	F	E
1	0412002	2	2			1/4"G	Vite cava · Hollow Screw · Hohlschraube · Vis creuse · Tornillo hueco				
2	0408002	4	4			1/4"G	Rondella · Washer · Scheibe · Rondelle · Arandela				
3	0501275	1				1/4"G L=4200	Tubo · Pipe · Schlauch · Tuyau · Tubo				
3	0501270		1			1/4"G L=4800	Tubo · Pipe · Schlauch · Tuyau · Tubo				
4	0501271	1	1			1/4"G L=1300	Tubo · Pipe · Schlauch · Tuyau · Tubo				
5	0426002	2	2			3/8"G L=25	Prolunga · Extension · Verlaengerung · prolonge · Prolungacion				
6	0408003	19	19			3/8"G	Rondella · Washer · Scheibe · Rondelle · Arandela				
7	TK5190200	3	3			3/8"G - 1/4"G ø 1,3	Riduzione · Nipple · Nippel · Adapteur · Reduccion				
8	0401003	1	1			3/8"G - 1/4"G	Riduzione · Nipple · Nippel · Adapteur · Reduccion				
9	TK5190400	1	1			3/8"G - 1/4"G ø 1	Riduzione · Nipple · Nippel · Adapteur · Reduccion				
10	2709000	1	1				Martinetto · Jack · Zylinder · Vérin · Gato				
11	27118000	1	1				Martinetto · Jack · Zylinder · Vérin · Gato				
12	0509046	2				5/8"G L=3550	Tubo · Pipe · Schlauch · Tuyau · Tubo				
12	0509049		2			5/8"G L=4200	Tubo · Pipe · Schlauch · Tuyau · Tubo				
13	0402004	2	2			1/2"G	Nipplo · Nipple · Nippel · Niplo · Niple				
14	0408004	3	3			1/2"G	Rondella · Washer · Scheibe · Rondelle · Arandela				
15	0412003	4	4			3/8"G	Vite cava · Hollow Screw · Hohlschraube · Vis creuse · Tornillo hueco				
16	0501267	1	1			1/4"G L=950	Tubo · Pipe · Schlauch · Tuyau · Tubo				
17	0417034	2	2			VB 38	Valvola · Valve · Ventil · Soupape · Válvula				
18	0501273	2				1/4"G L=1950	Tubo · Pipe · Schlauch · Tuyau · Tubo				
18	0501268		2			1/4"G L=2200	Tubo · Pipe · Schlauch · Tuyau · Tubo				
19	0412008	2	2			3/8"G ø1,3	Vite cava · Hollow Screw · Hohlschraube · Vis creuse · Tornillo hueco				
20	0501274	2				1/4"G L=3350	Tubo · Pipe · Schlauch · Tuyau · Tubo				
20	0501269		2			1/4"G L=4000	Tubo · Pipe · Schlauch · Tuyau · Tubo				
21	0425002	1	1			1/4"G	Passaparete · Fairlead · Durchgang · Passecloison · Guía pasapanel				
22	0425004	2	2			1/2"G	Passaparete · Fairlead · Durchgang · Passecloison · Guía pasapanel				
23	2710000	1	1				Martinetto · Jack · Zylinder · Vérin · Gato				
24	0426003	1	1			1/2"G L=25	Prolunga · Extension · Verlaengerung · prolonge · Prolungacion				

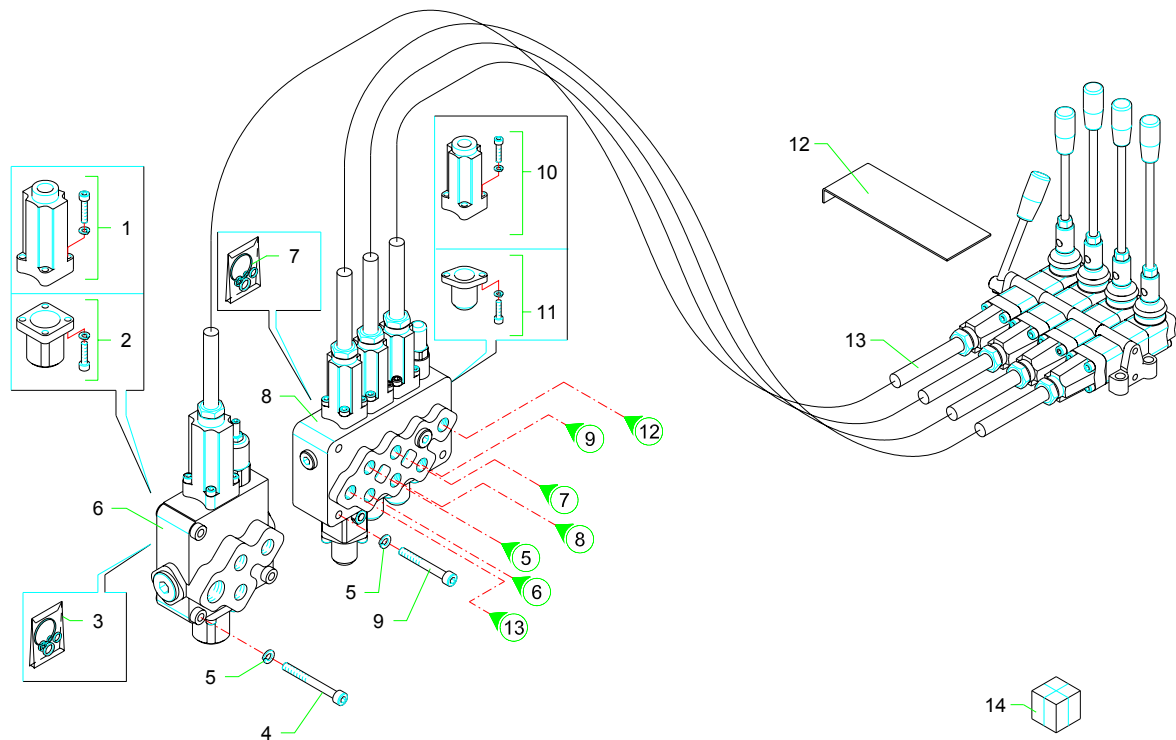

RIF	CODE	Qty				UNI-DIN Sigla Initial Bezeichnung Sigle	Denominazione-Denomination-Bezeichnung Denomination-Denominacion				
		TD37	TD42				I	GB	D	F	E
1	5TEL110005	1	1								Cappello · Cap · Deckel · Capuchon · Capuchon
2	5V11110000	1	1								Cappello · Cap · Deckel · Capuchon · Capuchon
3	1305135	1	1								Kit guarnizioni · Set of gaskets · Satz dichtungen · Jeu de joints · Serie de guarniciones
4	0317015Z	3	3			M8x70 UNI 5931					Vite · Bolt · Schraube · Vis · Tornillo
5	0322002Z	6	6			M8 UNI 1751					Rondella · Washer · Scheibe · Rondelle · Arandela
6	1305007	1	1			SD11/1 WALVOIL					Distributore · Control valve · Steverblock · Distributeur · Distribuidor
7	1305132	1	1								Kit guarnizioni · Set of gaskets · Satz dichtungen · Jeu de joints · Serie de guarniciones
8	1305043	1	1			SD5/3 200 Bar					Distributore · Control valve · Steverblock · Distributeur · Distribuidor
9	0317013Z	3	3			M8x60 UNI 5931					Vite · Bolt · Schraube · Vis · Tornillo
10	5TEL105005	3	3								Cappello · Cap · Deckel · Capuchon · Capuchon
11	5V08105000	3	3								Cappello · Cap · Deckel · Capuchon · Capuchon
12	TD36070500	1									Lamierino · Metal cover · Metalldeckel · Tôle mince · Lamina
13	1305012	4	4			L=3000					Cavo · Cable · Kabel · Cable · Cable
14	1306012	1	1			SD5/3 + SD11/1					Distributore · Control valve · Steverblock · Distributeur · Distribuidor

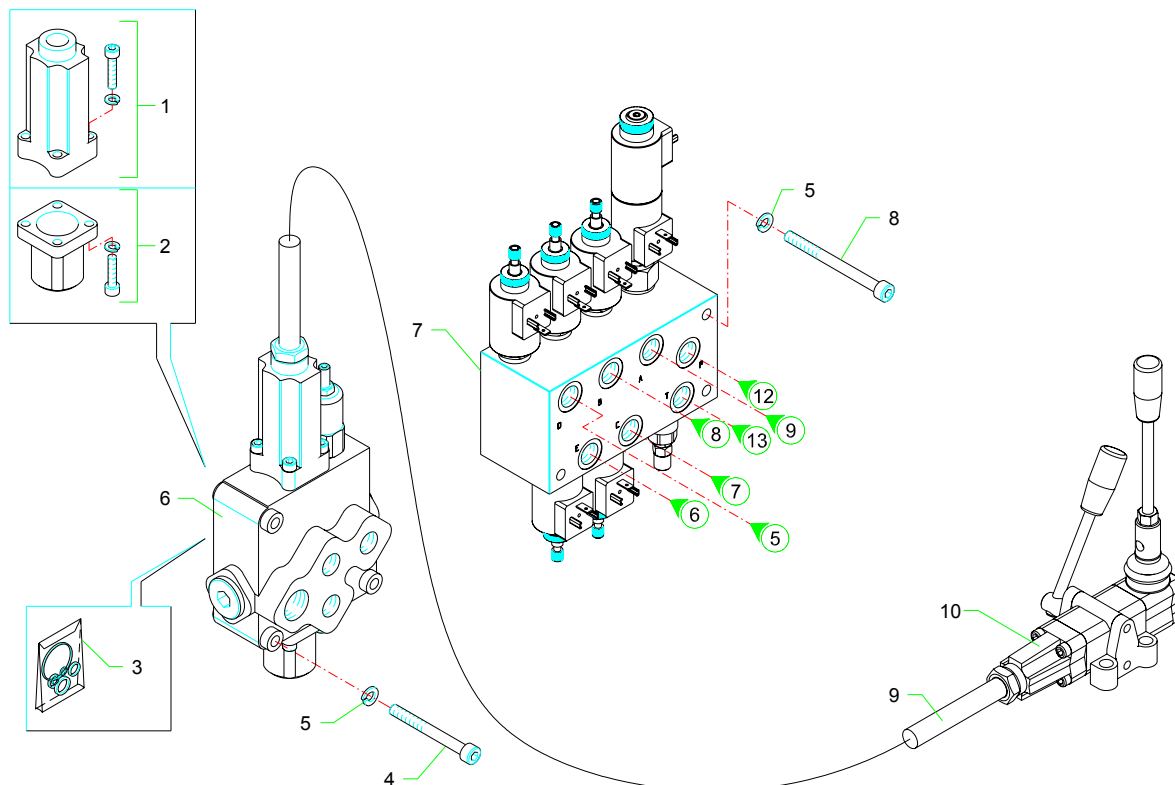

RIF	CODE	Qnt				UNI-DIN Sigla Initial Bezeichnung Sigle	Denominazione-Denomination-Bezeichnung Denomination-Denominacion				
		TD37	TD42				I	GB	D	F	E
1	5TEL110005	1	1								Cappello · Cap · Deckel · Capuchon · Capuchon
2	5V11110000	1	1								Cappello · Cap · Deckel · Capuchon · Capuchon
3	1305135	1	1								Kit guarnizioni · Set of gaskets · Satzdichtungen · Jeu de joints · Serie de guarniciones
4	0317015Z	3	3			M8x70 UNI 5931					Vite · Bolt · Schraube · Vis · Tornillo
5	0322002Z	6	6			M8 UNI 1751					Rondella · Washer · Scheibe · Rondelle · Arandela
6	1305007	1	1			SD11/1 WALVOIL					Distributore · Control valve · Steverblock · Distributeur · Distribidor
7	1305164	1	1								Distributore · Control valve · Steverblock · Distributeur · Distribidor
8	0317018Z	3	3			M8x90 UNI 5931					Vite · Bolt · Schraube · Vis · Tornillo
9	1305012	1	1			L=3000					Cavo · Cable · Kabel · Cable · Cable
10	1305168	1	1			TCC5/1					Telecomando · Remote control · Fernsteuerung · Telecommande · Telecomando

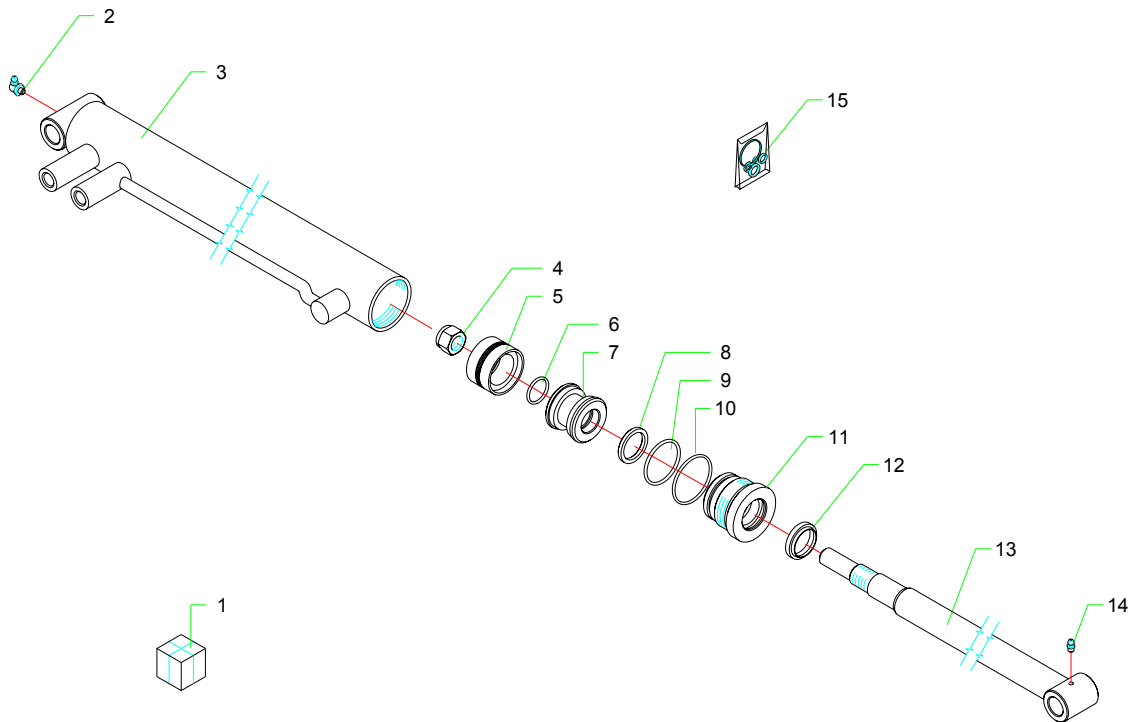

RIF	CODE	Qnt					UNI-DIN Sigla Initial Bezeichnung Sigle	Denominazione-Denomination-Bezeichnung Denomination-Denominacion								
								I	GB	D	F	E				
1	2709000	1														Martinetto · Jack · Zylinder · Vérin · Gato
2	0339001	1					M6x1/C UNI 7663									Ingrassatore · Grease nipple · Schmiernippel · Graisseur · Engrasador
3	2709008	1														Cilindro · Cylinder · Zylinder · Cylindre · Cilindro
4	0310010	1					M22 UNI 7474									Dado · Nut · Mutter · Ecrou · Tuerca
5	DBM196133	1														Guarnizione · Gasket · Dichtung · Joint · Empaquetadura
6	OR120	1														Guarnizione · Gasket · Dichtung · Joint · Empaquetadura
7	2709005	1														Pistone · Piston · Kolben · Piston · Piston
8	B149118	1														Guarnizione · Gasket · Dichtung · Joint · Empaquetadura
9	OR132	1														Guarnizione · Gasket · Dichtung · Joint · Empaquetadura
10	OR135	1														Guarnizione · Gasket · Dichtung · Joint · Empaquetadura
11	2709009	1														Ghiera · Locknut · Sicherungsring · Ecrou freine · Arandela
12	WRM118149	1														Guarnizione · Gasket · Dichtung · Joint · Empaquetadura
13	2709007	1														Stelo · Stem · Stange · Tige · Asta
14	0337001	1					M6x1/A UNI 7663									Ingrassatore · Grease nipple · Schmiernippel · Graisseur · Engrasador
15	2601008	1														Kit guarnizioni · Set of gaskets · Satzdichtungen · Jeu de joints · Serie de guarniciones

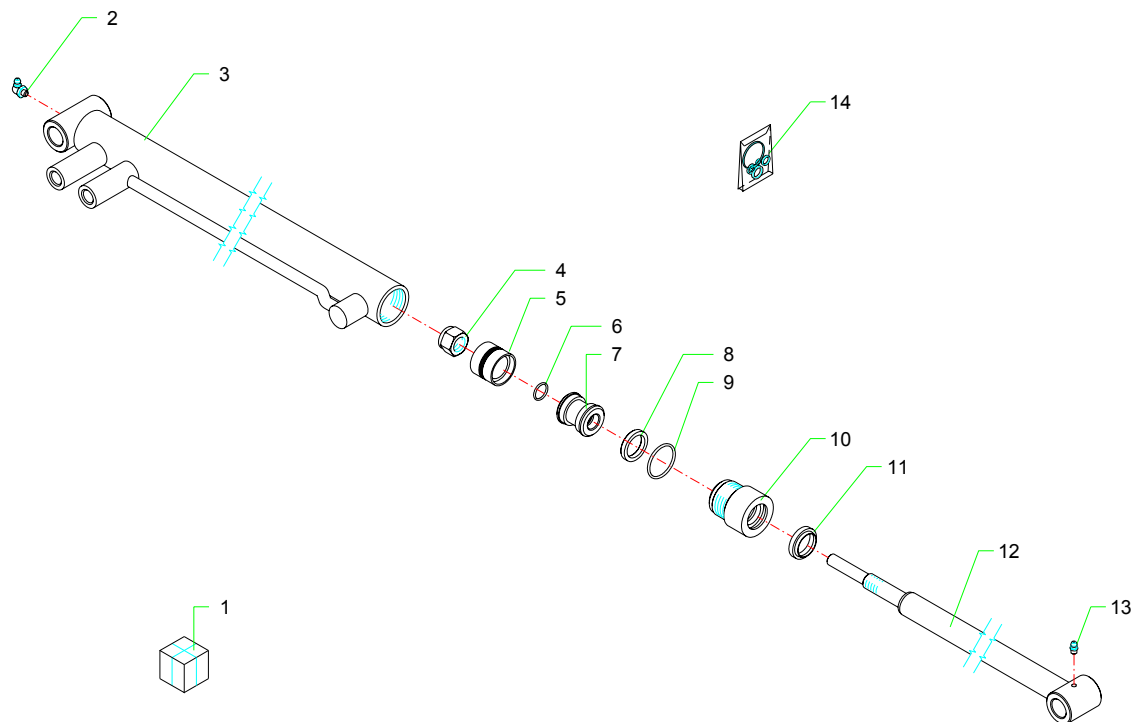

RIF	CODE	Qnt					UNI-DIN Sigla Initial Bezeichnung Sigle	Denominazione-Denomination-Bezeichnung Denomination-Denominacion				
								I	GB	D	F	E
1	2710000	1						Martinetto · Jack · Zylinder · Vérin · Gato				
2	0339001	1				M6x1/C UNI 7663	Ingrassatore · Grease nipple · Schmiernippel · Graisseur · Engrasador					
3	2710007	1					Cilindro · Cylinder · Zylinder · Cylindre · Cilindro					
4	0310011	1				M16x1,5 UNI 7474	Dado · Nut · Mutter · Ecrou · Tuerca					
5	DBM137098	1					Guarnizione · Gasket · Dichtung · Joint · Empaquetadura					
6	OR016	1					Guarnizione · Gasket · Dichtung · Joint · Empaquetadura					
7	2710004	1					Pistone · Piston · Kolben · Piston · Piston					
8	B129098/1	1					Guarnizione · Gasket · Dichtung · Joint · Empaquetadura					
9	OR125	1					Guarnizione · Gasket · Dichtung · Joint · Empaquetadura					
10	2717004	1					Ghiera · Locknut · Sicherungsring · Ecrou freine · Arandela					
11	WRM098129	1					Guarnizione · Gasket · Dichtung · Joint · Empaquetadura					
12	2710008	1					Stelo · Stem · Stange · Tige · Asta					
13	0337001	1				M6x1/A UNI 7663	Ingrassatore · Grease nipple · Schmiernippel · Graisseur · Engrasador					
14	2601009	1					Kit guarnizioni · Set of gaskets · Satzdichtungen · Jeu de joints · Serie de guarniciones					

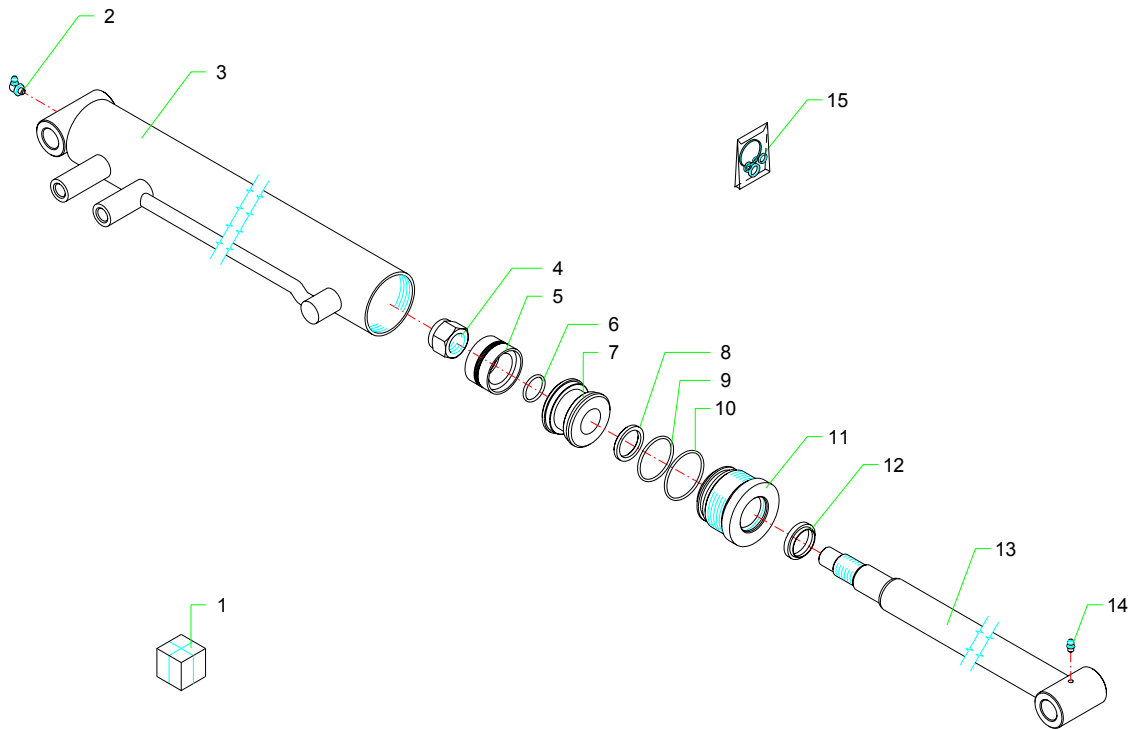

RIF	CODE	Qnt					UNI-DIN Sigla Initial Bezeichnung Sigle	Denominazione-Denomination-Bezeichnung Denomination-Denominacion								
								I	GB	D	F	E				
1	27118000	1														Martinetto · Jack · Zylinder · Vérin · Gato
2	0339001	1					M6x1/C UNI 7663									Ingrassatore · Grease nipple · Schmiernippel · Graisseur · Engrasador
3	27118010	1														Cilindro · Cylinder · Zylinder · Cylindre · Cilindro
4	0310009	1					M24x2 UNI 7474									Dado · Nut · Mutter · Ecrou · Tuerca
5	DBM236173	1														Guarnizione · Gasket · Dichtung · Joint · Empaquetadura
6	OR121	1														Guarnizione · Gasket · Dichtung · Joint · Empaquetadura
7	2702003	1														Pistone · Piston · Kolben · Piston · Piston
8	B169137	1														Guarnizione · Gasket · Dichtung · Joint · Empaquetadura
9	OR832	1														Guarnizione · Gasket · Dichtung · Joint · Empaquetadura
10	OR141	1														Guarnizione · Gasket · Dichtung · Joint · Empaquetadura
11	2702004	1														Ghiera · Locknut · Sicherungsring · Ecrou freine · Arandela
12	WRM137169	1														Guarnizione · Gasket · Dichtung · Joint · Empaquetadura
13	27118020	1														Stelo · Stem · Stange · Tige · Asta
14	0337001	1					M6x1/A UNI 7663									Ingrassatore · Grease nipple · Schmiernippel · Graisseur · Engrasador
15	2601004	1														Kit guarnizioni · Set of gaskets · Satz dichtungen · Jeu de joints · Serie de guarniciones

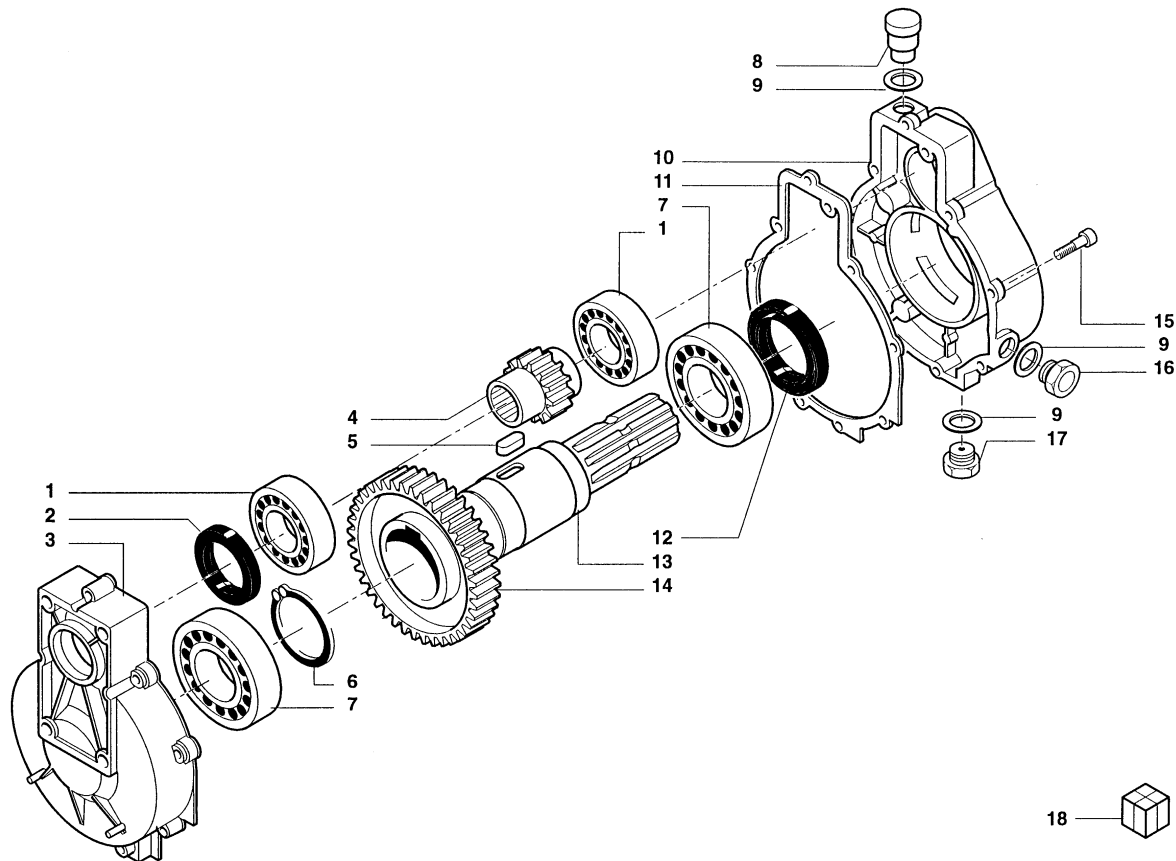

RIF	CODE	Qty					UNI-DIN Sigla Initial Bezeichnung Sigle	Denominazione-Denomination-Bezeichnung Denomination-Denominacion				
								I	GB	D	F	E
1	0105034	2					6007	Cuscinetto · Bearing · Lager · Roulement · Cojinete				
2	0201066	1					ø35x52x7	Guarnizione · Gasket · Dichtung · Joint · Empaquetadura				
3	39029300	1						Coperchio · Cover · Deckel · Couvercle · Tapa				
4	90210011	1					R=1/3,8	Pignone · Pinion · Ritzel · Pignon · Pinon				
5	0332016	1					12x8x20 DIN 6885	Linguetta · Tongue · Keil · Clavette · Lengueta				
6	0324047	1					50 E UNI 7535	Seeger · Seeger · Seeger · Seeger · Seeger				
7	0105033	2					6010	Cuscinetto · Bearing · Lager · Roulement · Cojinete				
8	0418009	1					3/8"G	Tappo · Cap · Stopfen · Buchon · Tapon				
9	39207100	3					3/8"G	Rondella · Washer · Scheibe · Rondelle · Arandela				
10	39029400	1						Carter · Casing · Keilriemenschutz · Enveloppe · Carter				
11	39205600	1						Guarnizione · Gasket · Dichtung · Joint · Empaquetadura				
12	0201047	1					ø50x65x8	Guarnizione · Gasket · Dichtung · Joint · Empaquetadura				
13	34204500	1					1"3/8 DIN 9611	Albero · Shaft · Welle · Arbre · Arbol				
14	35001500	1					1/3,8	Corona · Gear · Kegelrad · Couronne · Corona				
15	40011600	8					M6x25 UNI 5931	Vite · Bolt · Schraube · Vis · Tornillo				
16	49100500	1					3/8"G	Tappo spia · Indicator plug · Kontrolldeckel · Bouchon indicateur · Tapon indicator				
17	0418020	1					3/8"G	Tappo · Cap · Stopfen · Buchon · Tapon				
18	1401003	1					ML32 1/3,8	Moltiplicatore · Gear box · Getriebe · Multiplicateur · Multiplicador				

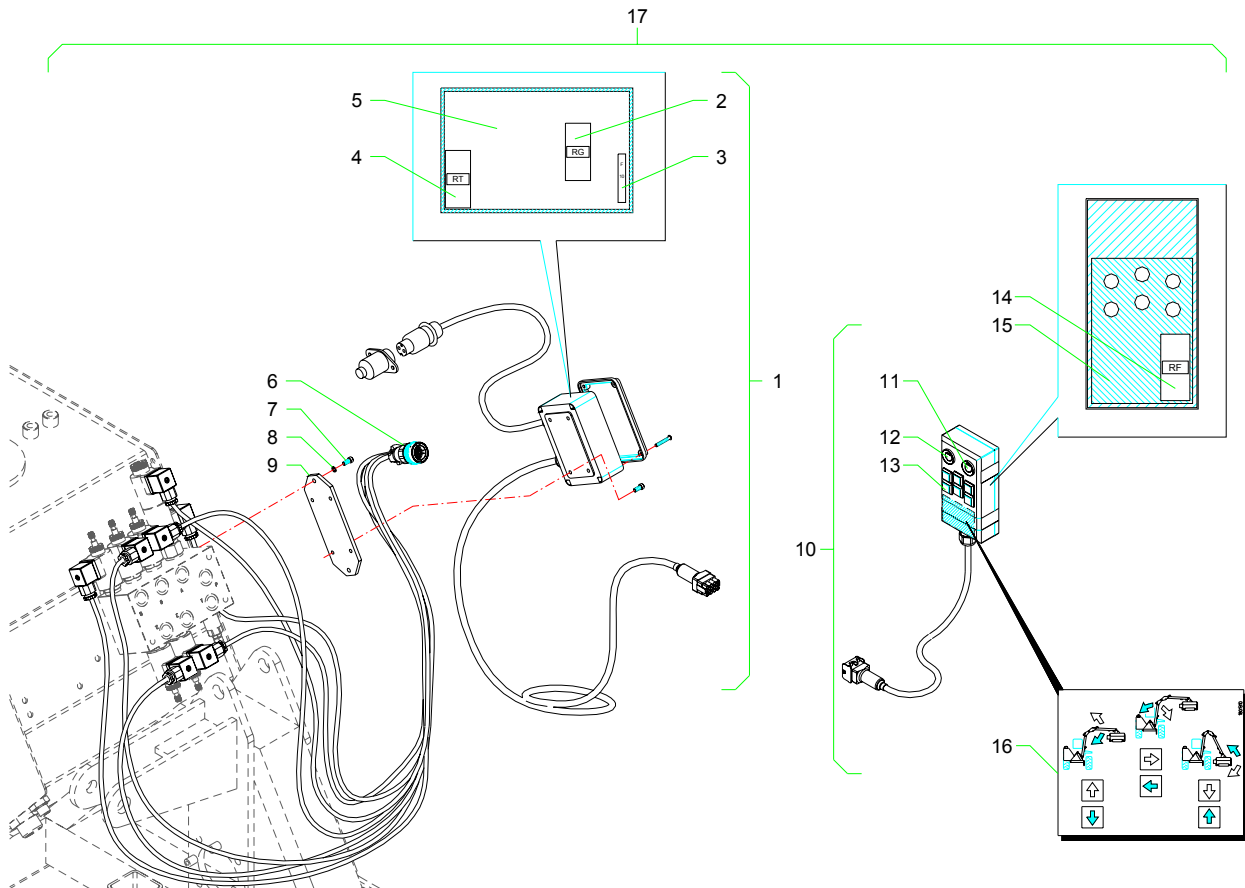

RIF	CODE	Qnt				UNI-DIN Sigla Initial Bezeichnung Sigle	Denominazione-Denomination-Bezeichnung Denomination-Denominacion									
		TD37	TD42				I	GB	D	F	E					
1	325.046.00010	1	1													Impianto elettrico · Electric system · Elektrische anlage · Installation electriques · Instalacion electricos
2	600.007.00010	1	1													Relé · Relay · Relais · Relais · Conectador
3	905.014.00040	1	1													Fusibile · Fuse · Schmelzsicherung · Fusible · Fusible
4	600.007.00100	1	1													Relé · Relay · Relais · Relais · Conectador
5	320.021.00010	1	1													Scheda elettronica · Electronic card · Mutterkarte · Fiche electronique · Ficha electronica
6	325.046.00020	1	1													Cavo · Cable · Kabel · Cable · Cable
7	0315004Z	2	2			M5x12 UNI 5931										Vite · Bolt · Schraube · Vis · Tornillo
8	0322011Z	2	2			M5 UNI 1751										Rondella · Washer · Scheibe · Rondelle · Arandela
9	TD32200400	1	1													Staffa · Clamp · Pratte · Etrier · Brida
10	325.046.00000	1	1													Manipolatore · Control lever · Steverhebel · Manipulateur · Manipulador
11	565.006.00005	1	1													Led · Led · Led · Led · Led
12	565.006.00010	1	1													Led · Led · Led · Led · Led
13	595.006.00025	6	6													Pulsante · Push-button · Druckknopf · Pousoir · Butón
14	600.007.00105	1	1													Relé · Relay · Relais · Relais · Conectador
15	320.021.00005	1	1													Scheda elettronica · Electronic card · Mutterkarte · Fiche electronique · Ficha electronica
16	1801310	1	1													Targhetta · Plate · Platte · Plaque · Placa
17	3101033	1	1													Impianto elettrico · Electric system · Elektrische anlage · Installation electriques · Instalacion electricos

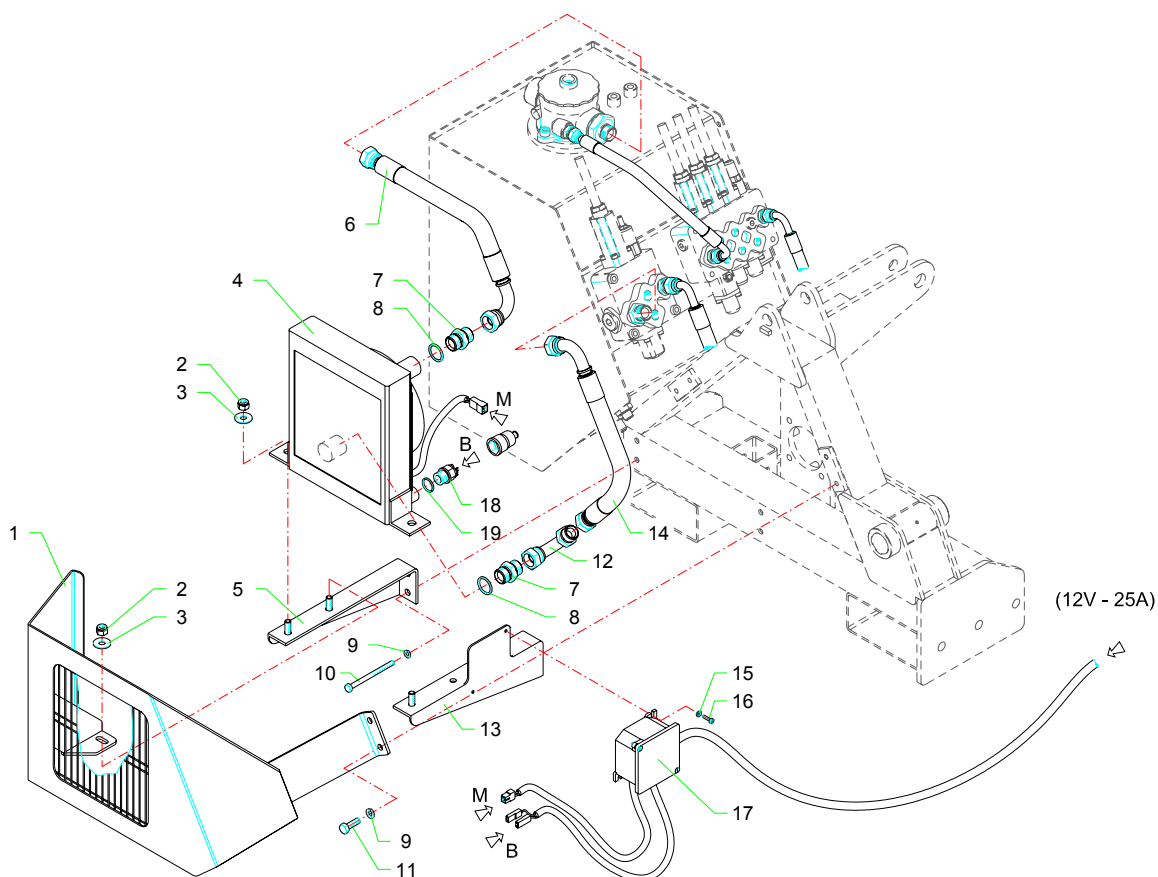

RIF	CODE	Qty				UNI-DIN Sigla Initial Bezeichnung Sigle	Denominazione-Denomination-Bezeichnung Denomination-Denominacion				
		TD37	TD42				I	GB	D	F	E
1	TD42170400	1	1								Protezione · Guard · Schutz · Protection · Proteccion
2	0310002	7	7			M10 UNI 7474					Dado · Nut · Mutter · Ecrou · Tuerca
3	0349002Z	11	11			M10 UNI 6593					Rondella · Washer · Scheibe · Rondelle · Arandela
4	2301225	1	1								Scambiatore di calore · Heat exchanger · Warmeaustauscher · Echangeur de chaleur · Intercambiador de calor
5	TD42070300	1	1								Staffa · Clamp · Pratte · Etrier · Brida
6	0504042	1	1			3/4"G L=550					Tubo · Pipe · Schlauch · Tuyau · Tubo
7	0402006	2	2			3/4"G					Niplo · Nipple · Nippel · Niplo · Niple
8	0408006	2	2			3/4"G					Rondella · Washer · Scheibe · Rondelle · Arandela
9	0321003Z	2	2			M10 UNI 1734					Rondella · Washer · Scheibe · Rondelle · Arandela
10	0302020Z	3	3			M10x110 UNI 5737					Vite · Bolt · Schraube · Vis · Tornillo
11	0342005Z	2	2			M10x25 UNI 5739					Vite · Bolt · Schraube · Vis · Tornillo
12	0405006	1	1			3/4"G					Curva · Curve · Bogen · Manchon · Curva
13	TD42070400	1	1								Staffa · Clamp · Pratte · Etrier · Brida
14	0504100	1	1			3/4"G L=750					Tubo · Pipe · Schlauch · Tuyau · Tubo
15	0322011Z	2	2			M5 UNI 1751					Rondella · Washer · Scheibe · Rondelle · Arandela
16	0315004Z	2	2			M5x12 UNI 5931					Vite · Bolt · Schraube · Vis · Tornillo
17	2301208	1	1								Scatola · Housing · Gehaeuse · Boite · Caja
18	2301191	1	1			50° - 60°					Valvola · Valve · Ventil · Soupape · Válvula
19	0408012	1	1			M22					Rondella · Washer · Scheibe · Rondelle · Arandela

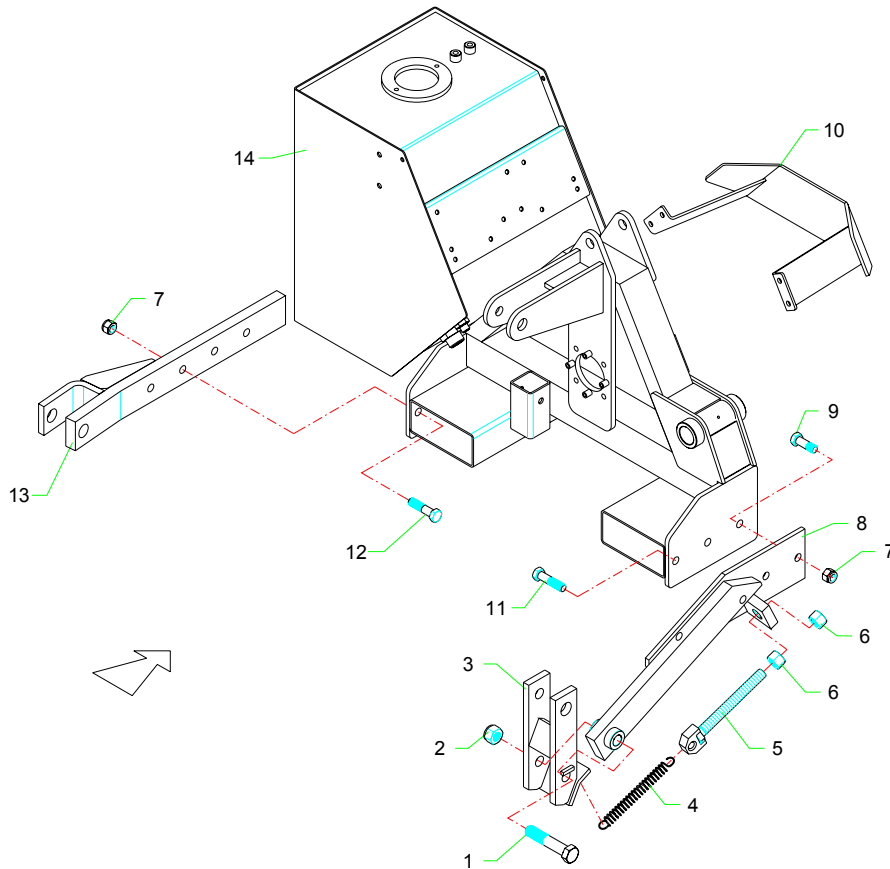

RIF	CODE	Qnt				UNI-DIN Sigla Initial Bezeichnung Sigle	Denominazione-Denomination-Bezeichnung Denomination-Denominacion				
		TD37	TD42				I	GB	D	F	E
1	0306012Z	1	1			M22x110 UNI 5737	Vite · Bolt · Schraube · Vis · Tornillo				
2	0310006	1	1			M22 UNI 7474	Dado · Nut · Mutter · Erou · Tuerca				
3	TD37090200	1	1				Attacco · Linkage · Anschluss · Attelage · Ataque				
4	2401012	1	1				Molla · Spring · Feder · Ressort · Muelle				
5	TD37080100	1	1				Tirante · Connecting rod · Spannstange · Tige · Tirante				
6	0309005	2	2			M20 UNI 5589	Dado · Nut · Mutter · Erou · Tuerca				
7	0310004	6	6			M16 UNI 7474	Dado · Nut · Mutter · Erou · Tuerca				
8	TD37090100	1	1				Supporto · Bracket · Halterung · Support · Soporte				
9	0344006Z	2	2			M16x45 UNI 5739	Vite · Bolt · Schraube · Vis · Tornillo				
10	TD42170500	1	1				Protezione · Guard · Schutz · Protection · Proteccion				
11	0304014Z	1	1			M16x80 UNI 5737	Vite · Bolt · Schraube · Vis · Tornillo				
12	0304010Z	3	3			M16x60 UNI 5737	Vite · Bolt · Schraube · Vis · Tornillo				
13	TD37090300	1	1				Attacco · Linkage · Anschluss · Attelage · Ataque				
14	TD42010200	1	1				Telaio · Frame · Rahmen · Chassis · Bastidor				